

Insektenschutz Spannrahmen mit Bürstendichtung

So wird gemessen

Achtung: Der Insektenschutzrahmen eignet sich **nicht** für flächenbündige Fenster, Fenster mit Wetterschenkel und Stulpfenster.

1

Messen Sie die lichte **Höhe & Breite** des Fensterrahmens

Wichtig:

Messen Sie am kleinsten Innenmaß der Fensterfalz.



Tip

Messen Sie immer an **mehreren** Stellen.

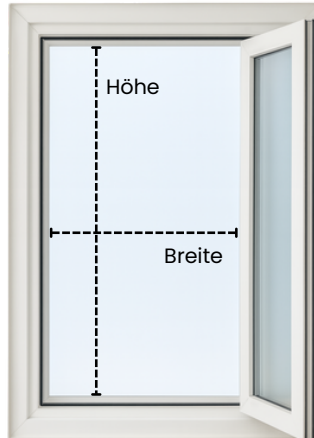

Der insektenschutzrahmen liegt von außen umlaufend **1,4cm** auf.

Rahmenprofil mit Haltewinkel & Bürstendichtung

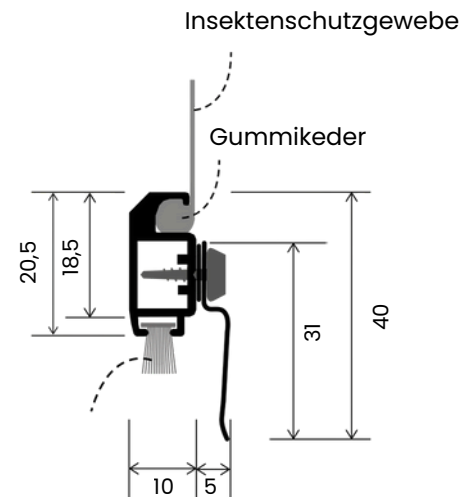

Insektenschutzrahmen am Fenster mit Rollläden

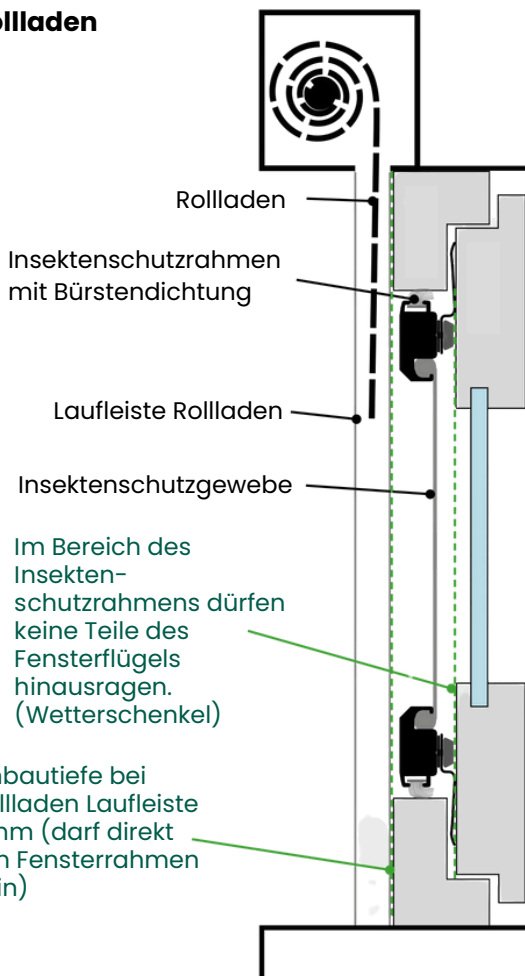

Im Bereich des Insektenschutzrahmens dürfen keine Teile des Fensterflügels hinausragen. (Wetterschenkel)

Einbautiefe bei Rollladen Laufleiste 0mm (darf direkt am Fensterrahmen sein)

2

Messen Sie die **Falztiefe** des Fensterrahmens.

Wichtig:

Wenn eine **Gummidichtung** direkt an der Falzkante ist, drücken Sie diese beim Messen leicht zusammen.

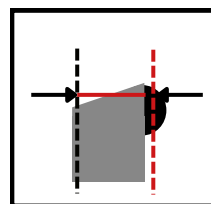

Gummidichtung

Achtung!

Die Falztiefe muss mindestens **15mm** betragen.

