

Wie messe ich richtig?

Damit Sie mit Ihrer neuen Arbeitsplatte lange Freude haben und auf Anrieb perfekt passt, wollen wir Ihnen mit dieser kurzen Anleitung beim Aufmaß helfen.

Grundsätzlich gehen Sie bei einer einzelnen rechteckigen Arbeitsplatte sowie bei L- und U-Formen nach der selben Logik vor.

1

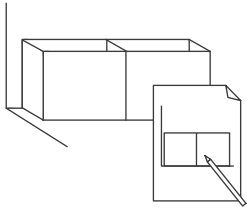

Als ersten Schritt fertigen Sie eine Skizze Ihrer Küche an um Ihre Maße einzutragen. Dieser Schritt hilft Ihnen nicht nur bei der Visualisierung Ihrer neuen Arbeitsplatte sondern beugt auch unnötigen Fehlern vor.

3

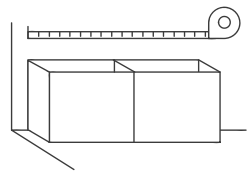

Messen Sie die Längen und Breiten ihrer Arbeitsplatte/n entlang der Wandseiten an mehreren Stellen aus, um eventuelle Wandschrägen zu berücksichtigen. Nehmen Sie stets den geringsten gemessenen Wert, damit Ihre Arbeitsplatte/n sicher befestigt werden kann/können.

2

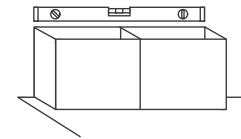

Stellen Sie sicher, dass sich Ihre Unterschränke an ihrem finalen Aufstellort befinden. Richten Sie die Höhe Ihrer Küchenunterschränke mithilfe einer Wasserwaage aus. Bereits ein kleines Gefälle kann Ihr Messergebnis verändern

4

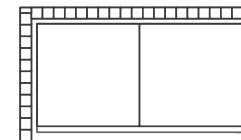

Arbeitsplatten werden „schwimmend“ befestigt. Lassen Sie zwischen den Wandseiten und der Arbeitsplatte stets 3-5mm Abstand frei um Ihnen den Einbau zu erleichtern und Wandunebenheiten vorzubeugen. Berücksichtigen Sie weiter, dass i.d.R. Ihre Arbeitsplatte über die Küchenunterschränke hervorstehen soll. Als Daumenregel gelten 2-3 Zentimeter Überstand.

Die Formen

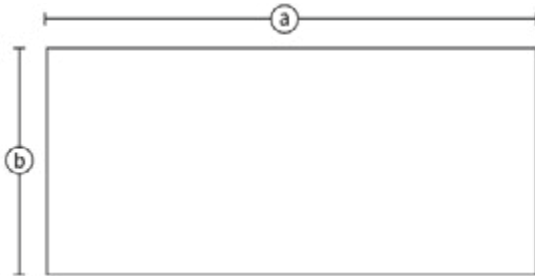

Rechteck

Bei einer rechteckigen einzelnen Arbeitsplatte geben Sie einfach die Länge (A) und die Breite (B) an. Sie müssen hier bis auf die vorher genannten Tipps nichts weiter beachten.

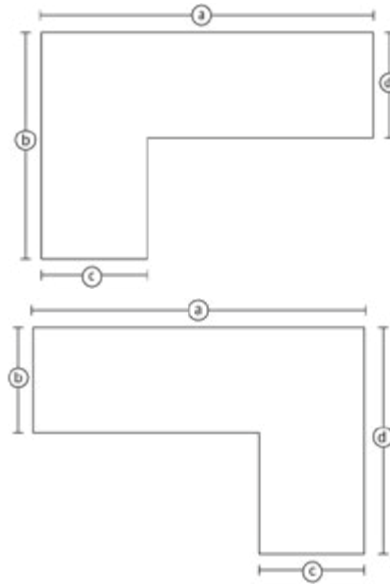

L-Form

Bei der L-Form-Links und der L-Form-Rechts geben Sie mit den Maßen a die Länge des Längsstück und mit b die Länge des Querstücks an. Die Maße c und d geben die Tiefe des Querstücks und des Längsstücks an.

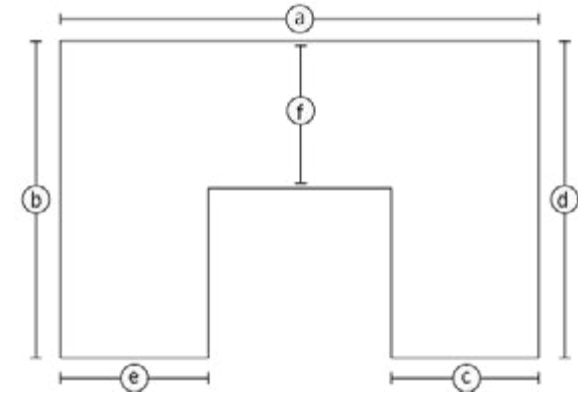

U-Form

Mit den Maßen a, b und d geben Sie die Längen des Längsstücks (a) und der beiden Querstücke (b,d) an. Die Maße e,c und f geben die Tiefe der Querstücke und des Längsstücks (f) an.

Ausschnitte auf den Arbeitsplatten

Pro Bestellvorgang können Sie bis zu drei Ausschnitte für Spüle, Herd und Armatur definieren. Diese Bedingung gilt unabhängig der gewählten Grundform. Sie geben in diesem Bestellvorgang an, wo auf welcher Arbeitsplatte Sie Ihre jeweiligen Ausschnitte haben wollen. Die Positionierung des Ausschnitts auf der Arbeitsplatte erfolgt immer nach der selben Logik.

Grundtyp: Rechteck

Die Position des Ausschnitts wird von der Vogelperspektive gesehen immer von der linken, unteren Ecke der jeweiligen Arbeitsplatte angegeben.

Sie geben die Länge und Breite des Ausschnitts ein und der Ausschnitt erfolgt dann parallel zu den Abstandsangaben der Seiten A und B (siehe Bild).

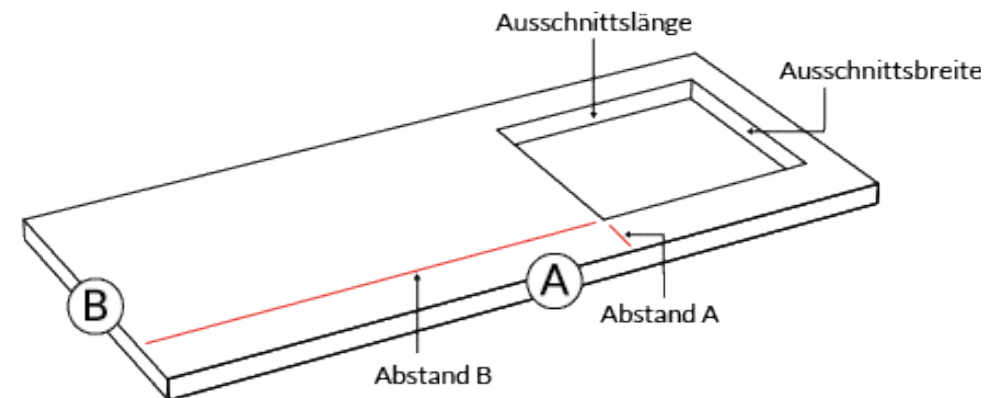

Ausschnitte auf den Arbeitsplatten

Grundtyp: L-Form

Bei den Grundtypen L-Form-Links und L-Form-Rechts wird die Position des Ausschnitts wie bei einer einzelnen rechteckigen Arbeitsplatte von der linken, unteren Ecke der jeweiligen Arbeitsplatte angegeben.

Sie geben die Länge und Breite des Ausschnitts ein und der Ausschnitt erfolgt dann parallel zu den Abstandsangaben der Längenseiten A oder C und den Breitenseiten B und D.

Beachten Sie, die Varianten der Plattenanordnung und dass die Zählreihung der Arbeitsplatten im Uhrzeigersinn erfolgt.

L-Form links

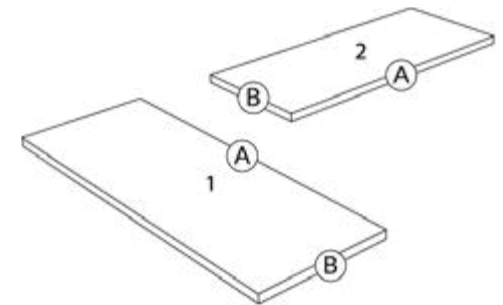
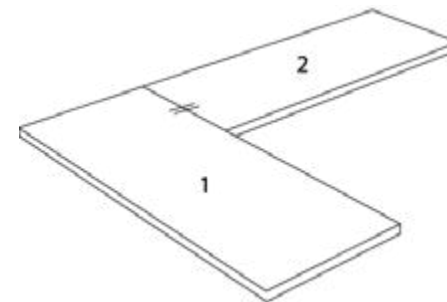

L-Form rechts

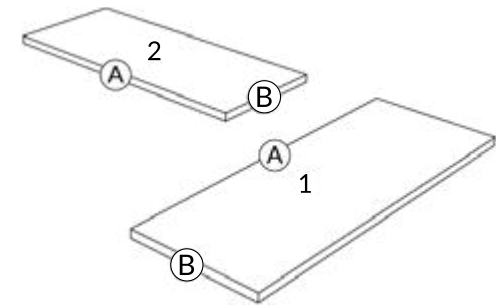
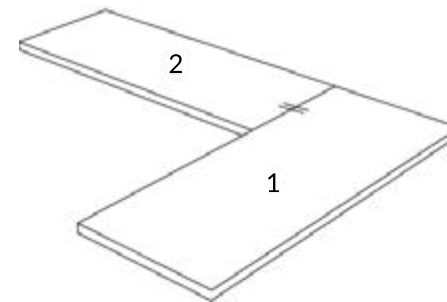

Ausschnitte auf den Arbeitsplatten

Grundtyp: U-Form

Bei den Grundtypen L-Form-Links und L-Form-Rechts wird die Position des Ausschnitts wie bei einer einzelnen rechteckigen Arbeitsplatte von der linken, unteren Ecke der jeweiligen Arbeitsplatte angegeben.

Sie geben die Länge und Breite des Ausschnitts ein und der Ausschnitt erfolgt dann parallel zu den Abstandsangaben der Längenseiten A oder C und den Breitenseiten B und D.

Beachten Sie, die Varianten der Plattenanordnung und das die Zählreihung der Arbeitsplatten im Uhrzeigersinn erfolgt.

